

NÁVOD NA INŠTALÁCIU A POUŽITIE

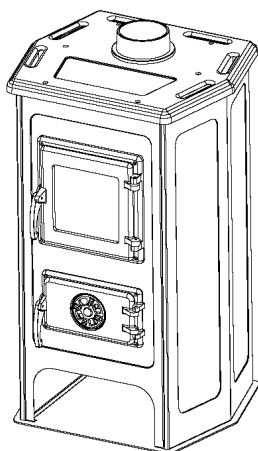

Krbové kachle na pevné palivo - MBS HIT



Vážený zákazník,

ďakujeme za dôveru, ktorú ste nám prejavili kúpou nášho tovaru. Kachle na vykurovanie drevom sú všeobecne obľúbenými výrobkami, vynikajúco vhodnými na vykurovanie. Kachle majú jednoduchú obsluhu a hospodárnu prevádzku. Pred uvedením do prevádzky si prosím pozorne prečítajte návod na používanie.

Pevne veríme, že budete s týmto výrobkom spokojný.

Výrobca a distribútor

Návod obsahuje:

Upozornenie pred použitím

Opis

Inštalácia

Zakúrenie a zapálenie

Riadenie prevádzky kachlí

Čistenie a údržba

Všeobecné poznámky

Rady k ochrane životného prostredia

UPOZORNENIE PRED POUŽITÍM

Aby ste správne prevádzkovali vaše kachle, je dôležité, aby ste si prečítali tento návod a prísne dodržiavali usmernenia na jej používanie a manipuláciu.

Na spaľovanie používajte pevné palivo, ako drevo a brikety. Je zakázané klást' výbušné zariadenia a materiály do spaľovacej komory alebo na platňu..Je zakázané udržiavať horľavé materiály v priamej blízkosti kachlí.

Pre správne spaľovanie, v normálnom prevádzkovom režime, by mal byť prúd vzduchu v komíne 10-12 Pa. V prípade, ak je prúd vzduchu vyšší než 15Pa, do komína by mala byť nainštalovaná záklopka.

Je potrebné pravidelne vetrať miestnosť, v ktorej sa nachádzajú kachle, kvôli prílevu čerstvého vzduchu, ktorý je potrebný pre spaľovanie.

Počas prevádzky sa časti kachlí zohrievajú na vysoké teploty a počas manipulácie je potrebná príslušná pozornosť. Nedovoľte deťom manipulovať a hrať sa v blízkosti kachlí.

Na kachliach môžu byť nainštalované len náhradné diely, ktoré schválil výrobca. Na kachliach nerobte žiadne zmeny.

Pri prvom podpaľovaní sa môže objaviť jemné dymenie, najmä z plochy platne. Je bežným javom, ktorý vzniká pri spaľovaní povlakov na povrchu platne (ochrana proti korózii, farba, prach....). Miestnosť, v ktorej sú kachle umiestnené, by mala byť vetraná počas prvého podpaľovania.

Nedovoľte, aby sa časti kachlí rozžeravili.

Na tom istom komíne, neinštalujte žiadne zariadenie, ktoré využíva plyn ako palivo.

Počas podkurovania používajte ochranné rukavice, nakoľko rukoväte dverí a teleso nádoby sú rozpálené.

Spotrebiteľ musí dodržiavať národné a miestne predpisy pre inštaláciu kachlí.

V prípade nedodržania tejto príručky, výrobca nepreberá žiadnu zodpovednosť za poškodenie kachlí.

OPIS KACHLÍ

Kachle MBS HIT sú vyrobené a preskúšané podľa Európskej normy EN 13240. HIT je určený na kúrenie.

Prevádzková platňa kachlí pozostáva z liatinového rámu a liatinovej platne, s prípojkou na odvádzanie dymu.

Tesnenie medzi platňou a kachlami je zabezpečené s pomocou sklenej platne. Ohnisko je vytvorené z vermikulitových tehál.

Dvierka ohniska sú vyrobené z liatiny a z priehľadného skla, dvierka popolníka sú vyrobené s liatiny so škrtiacou klapkou na regulovanie toku vzduchu.

Prípojka na odvádzanie dymu sa inštaluje na platňu, priskrutkovaním k určitej časti, aby sa dosiahlo pevné spojenie.

Všetky materiály, z ktorých sú kachle HIT vyrobené, sú určené na recykláciu. Tesniace prvky sú vyrobené z materiálov bez azbestu.

Časti kachlí:

- 1 - dvierka ohniska
- 2 - dvierka popolníka
- 3 - regulátor prietoku vzduchu
- 4 - platňa
- 5 - odsávanie dymu
- 6 - rukoväť
- 7 - sklo
- 8 - bočná strana

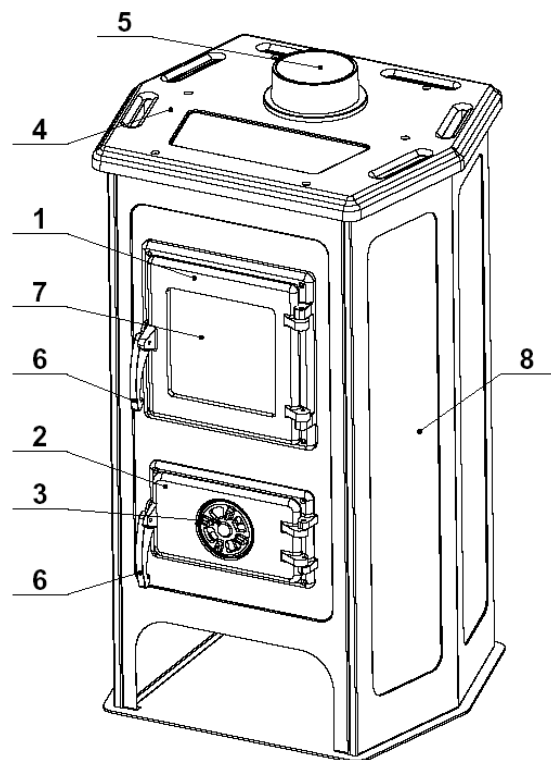

Obrázok 1. Vnútorne časti HIT

Technické údaje:

Technické charakteristiky	
Názov výrobku	HIT
Účel výrobku	Krbové kachle na pevné palivo
Menovitý výkon (drevo)	6,1 kW
Energetická účinnosť	
- drevo	76,2 %
Rozmery kachlí (Výška x Šírka x Hĺbka)	850 x 510 x 440 mm
Rozmery ohniska (VxŠxH)	285 x 300 x 250 mm
Hmotnosť	60 kg
Minimálna vzdialenosť od horľavých materiálov	
- vzadu	50 cm
- z boku	50 cm
- spredu	80 cm
Emisia CO (znížená na 13% O ₂)	
- drevo	1 222 mg/Nm ³
Emisie prachových častíc	
- drevo	32 mg/Nm ³
Prípojka komína	Ø120 mm
Umiestnenie prípojky komína	stredové
Teplota dymových plynov	278 °C
Regulácia vzduchu	priama
Ťah	10-14 Pa

INŠTALÁCIA

Neklad'te kachle do priamej blízkosti drevených prvkov, chladiacich zariadením, umelohmotných častí nábytku alebo iných horľavých materiálov, nakoľko kachle vyvíjajú vysokú prevádzkovú teplotu, ktorá sa šíri navonok kachlí (pri spaľovaní paliva). Najmenšia vzdialenosť medzi kachľami a okolitými predmetmi je 50 cm, a horľavými materiálmi 80 cm.

Ak plocha, na ktorej sú kachle umiestnené, je vyrobená z ľahko horľavého materiálu (drevo, vyhrievaná podlaha, laminovaná podlaha...) je potrebná nainštalovať plechovú ochranu - postranná šírka 10 cm, vpredu 50 cm.

Kvôli svojej hmotnosti, je potrebné nainštalovať kachle na podlahu s príslušnou únosnosťou. Ak podlaha nespĺňa tieto požiadavky, prosím, urobte príslušné opatrenia, aby ste ju dosiahli (napr. rozdelenie hmotnosti).

Kachle sa spájajú s komínom cez stavidlo a s pomocou prípojky na zadnej strane kachlí, aby zabezpečili dostatočné tesnenie a prúdenie dymu z kachlí do komína. Dymová rúrka sa nesmie inštalovať príliš

hlboko do komína, aby sa zabránilo zmenšeniu prierezu plochy a tým aj zhoršeniu prúdenia vzduchu v komíne. Nepoužívajte redukcie, ktoré by zmenšili prierez dymového potrubia (stavidla). Kachle vyžadujú prívod čerstvého vzduchu do miestnosti, v ktorej sú nainštalované, pričom plocha otvoru pre prívod čerstvého vzduchu nemôže byť menšia než $0,4 \text{ dm}^2$. Zariadenie pre prívod čerstvého vzduchu musí byť namontované zvonka zberného priestoru pre ventiláciu, ktorý musí byť vybavený dvierkami a mriežkou.

Ventilátory, ktoré fungujú v tej istej miestnosti, v ktorej sú kachle namontované, môžu zapríčiniť rušenie výkonu v prevádzke kachlí. Teda, všetky zariadenia alebo klimatizácia, ktoré vytvárajú podtlak v miestnosti, v ktorej sú kachle nainštalované, musia byť nastavené tak, aby nevytvárali zníženie tlaku, ktoré znemožňuje normálnu prevádzku kachlí.

Ešte pred nainštalovaním kachlí, prekontrolujte prietok vzduchu v komíne, nakoľko je to jeden z kľúčových faktorov správnej prevádzky. Prietok vzduchu závisí od presnosti komína a meteorologických podmienok. Jedným z najjednoduchších aspektov pre kontrolu prietoku vzduchu v komíne je použitie plameňa sviečky, tak ako je zobrazené na obrázku 2. Plameň sviečky treba priblížiť k otvoru spoja komína a, ak sa plameň nakláňa smerom k otvoru, prúd vzduchu je dostatočný (obr. 2b). Slabé nakláňanie plameňa je príznakom slabého prietoku vzduchu (obr. 2a).

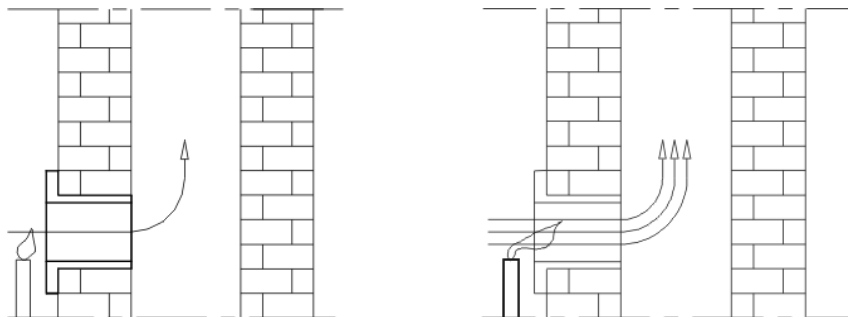

Obr. 2a.

Obr. 2b.

Ak je prietok vzduchu v komíne slabý (Obr. 2a), prekontrolujte presnosť komína. Komín by mal byť umiestnený vo vnútri objektu, a ak je na vonkajších stenách objektu, doporučuje sa odizolovať komín.

Nedostatkami na komíne môžu byť (obr. 3):

1. Komín je nižší než vrch strechy, malý prierez výstupu
2. Príliš veľký sklon
3. Náhla zmena smeru dymovodu,
4. Kachle alebo iné zariadenie pripojené k tomu istému dymovodu
5. Vydutia v dymovode,
6. Ohyby,
7. Cudzie teleso alebo usadená sadza,
8. Príliš hlboko nainštalované potrubie,
9. Ventilátor alebo iné zariadenie, ktoré vytvára podtlak v miestnosti
10. Presakujúci alebo otvorený priezor na čistenie

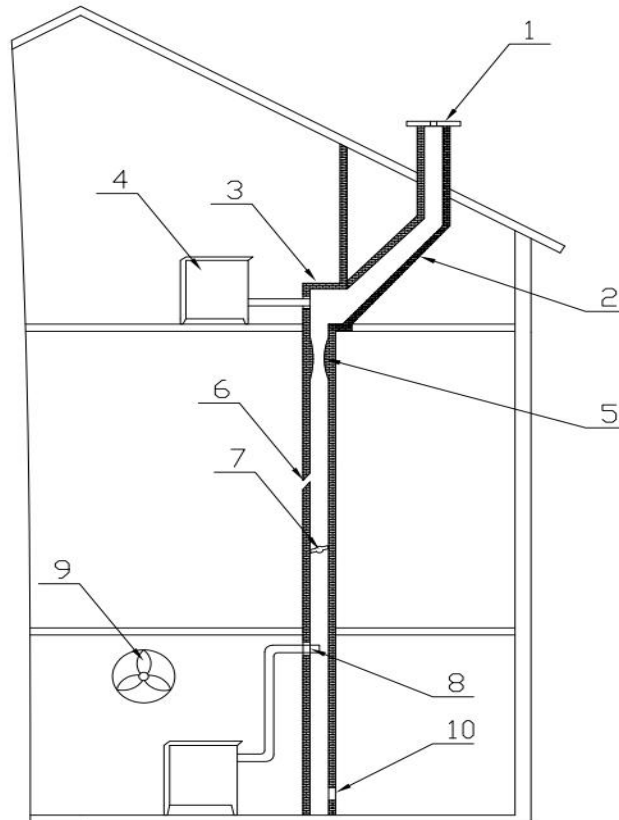

Obr. 3

PODKUROVANIE A ZAPÁLENIE

Ešte pred prvým zapálením, poutierajte všetky smaltované plochy kachlí s mokrým mopom, aby ste predišli spaľovaniu špiny na kachliach a vytvoreniu nepríjemného zápachu. Podkurovanie v ohnisku by sa malo uskutočňovať nasledovne:

- otvorte ohnisko a dvierka popolníka,
- uložte do ohniska nejaké materiály na zakúrenie (nasekané drevo na triesky na nemastný a pokrčený papier),
- podpáľte,
- dvierka na popolníku by ste mali ponechať otvorené, až kým nebude plameň stabilný a po zatvorení, by mala byť intenzita horenia regulovaná na regulátore prietoku vzduchu, (obr. 1, poloha 3)
- Zatvorte ohnisko a dvierka popolníka
- keď sa vytvorí prvotný popol, priložte do ohniska nejaké väčšie kúsky dreva a zatvorte dvierka ohniska. Ak sa používajú brikety, musíte počkať, kým sa zapáli celé množstvo paliva a potom znížiť prietok vzduchu na polovicu.
- pri pridávaní paliva, otvorte dvierka ohniska (obr. 1, poloha. 1) len na pár stupňov, počkajte 4-5 sekúnd, potom ich otvorte naširoko veľmi pomaly. Neotvárajte dvierka odrazu, pretože, keď je plameň v ohnisku príliš silný, môže sa rozšíriť do miestnosti.

Podľa nastavenia prietoku vzduchu v kachliach, nastavujete teplotu, výkon a tempo spaľovania paliva, a robí sa to otáčaním regulátora prietoku vzduchu na dvierkach popolníka (obr. 1, poloha 3). Kachle majú dodatočnú reguláciu prietoku vzduchu vďaka zlepšeniu spaľovania a udržiavaniu skla ohniska čistým. Kombinovaním regulátora základného prietoku vzduchu na dvierkach popolníka a dodatočného s pomocou gombíkov nad dvierkami ohniska (obr.1, poloha 12) dosiahneme želané spaľovanie.

Kachle má pomocné nástroje, ktoré slúžia na uľahčenie údržby kachlí. Používajte tieto nástroje na vytriasanie mriežky, musí byť vsunutá do otvoru vyklepávača, ktorý je umiestnený pod dvierkami popolníka, potom použite pomalé pohyby dopredu a dozadu počas prevádzky kachlí, aby ste umožnili priechod primárneho vzduchu. Na spaľovanie doporučujeme drevo a brikety.

Nepoužívajte palivovú naftu, benzín alebo podobné ako palivo pre kachle, nakoľko používanie tekutých palív vytvára podmienky na poškodenie kachlí a možný výbuch.

Pozor!

- Nepoužívajte organické zbytky, zbytky potravín, umelohmotné predmety, horľavé a výbušné materiály ako palivo, nakoľko ich spaľovanie narúša správnu prevádzku kachlí a môže spôsobiť škody a znečistenie prostredia.
- Zvýšené vonkajšie teploty môžu spôsobiť nižší prietok vzduchu v komíne, a preto sa doporučuje častejšie spaľovanie v menších množstvách.
- Používanie kachlí v prípadoch, keď sú zlé meteorologické podmienky a v prípade silného vetra, treba udržiavať správny podtlak v komíne. V uvedených prípadoch, sa môže dym vracat' do miestnosti, v ktorej sú umiestnené kachle. Podpaľovanie je v takýchto prípadoch spomalené.

Doporučujeme spaľovanie na každú 1 h s výškou paliva v ohnisku až do výšky 15 cm s naprieč uloženým drevom kvôli vyššiemu prietoku vzduchu.

Po každom naplnení, doporučujeme nechať kachle horieť aspoň 30 minút na maximálny výkon, aby zhoreli všetky odpariteľné zložky, ktoré sú dôvodom k tvorbe kondenzátu v kachliach v tomto štádiu horenia.

Pre správnu prevádzku kachlí je potrebné, aby

- ste pravidelne čistili kachle a komín,
- pravidelne vetrali miestnosti kvôli dobrému spaľovaniu,
- pravidelne odstraňovali popol z popolníka,
- pravidelne odstraňovali usadený štrk a nezhorené materiály z mriežky s použitím príslušenstva na čistenie.

RIADENIE PREVÁDZKY KACHLÍ

Začínajte podpaľovanie s miernym ohňom, aby ste zabránili tepelným šokom.

Ďalšie množstvo dreva vkladajte len, keď sa rozhorelo predchádzajúce množstvo.

Nedovoľte, aby sa mriežka zanesla popolom a nezhozeným palivom. Vyčistite mriežku.

Otvorte pomaly dvierka a opatrne, ale nie naraz, tak, aby ste umožnili vyrovnanie tlakov v ohnisku a v miestnosti, inak to môže spôsobiť výskyt dymu v miestnosti. Kachle sú určené a dodané na prevádzku so stále uzatvorenými dvierkami na ohnisku, okrem jeho plnenia s palivom. Neotvárajte zbytočne dvierka.

Drevo musí mať maximálne vlhkosť 20% , aby bol maximálny výkon horenia. Inak, sa objaví decht a plyny, ktoré vytvoria kreozol s vodnými parami. Ak sa objaví kreozol vo veľkom množstve, v komíne sa môže objaviť oheň.

Oheň v komíne ľahko spoznáte nasledovne: charakteristický zvuk, ktorý prichádza z komína ako hlasné kvílenie, viditeľný plameň, ktorý prichádza z komína, vysoká teplota okolitých stien a charakteristický zápach zo žiaru.

Ak sa objaví požiar, urobte nasledovné kroky:

- Ihneď volajte požiarnikov
- Utlmte prívod kyslíku do komína a vypnite kachle
- Nič neklad' te do komína a dohliadajte, aby sa požiar nerozšírili na drevenú konštrukciu alebo nejaký iný horľavý materiál v blízkosti.
- **NIKDY nehaste komín vodou alebo nelejte vodu do kachlí**
- Požiar v komíne môžete hasiť len so zariadením so suchým práškom
- Vodu možno použiť len na okolité materiály

Neochladzujte okolité steny s vodou

Komentár:

Ak požiar v kachliach sa z nejakého dôvodu stáva nebezpečne silným, urobte nasledovné: zatvorte vzduchové záklopky, ktoré zabezpečujú vzduch na spaľovanie. Ak je treba, vhod' špeciálne pripravený piesok do ohniska alebo špeciálne pripravenú hasiacu pokrývku. Bolo by dobré mať hasiaci prístroj.

Pred druhým plnením, vyčistite mriežku s pomocnými nástrojmi, aby ste predišli upchatiu prívodu čerstvého vzduchu. Pravidelne čistite popolník, dbajte na to, aby hore ostalo dost' miesta pre popol. Pre udržanie potrebného menovitého výkonu, treba plniť ohnisko s uvedeným množstvom paliva.

I - Regulácia primárneho vzduchu

Dajte regulátor primárneho vzduchu do polohy OTVORENÉ (obrázok 4a) počas podkurovania a udržiavajte ho v tejto polohe, kým začne stabilná prevádzka kachlí po naložení väčších kúskov dreva. Po tomto, dajte regulátor do polohy - ZATVORENÉ (pri spaľovaní dreva a drevených briekiet - obrázok 4b) a ponechajte ho takto celý čas používania kachlí. Keď je zatvorený, regulátor bráni prívodu vzduchu pod mriežku a znižuje intenzitu horenia. Ak je palivo nekvalitné, čiastočne otvorte regulátor.

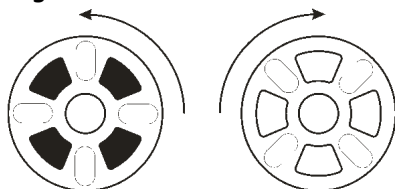

Obr. 4a.

Obr. 4b.

ČISTENIE A ÚDRŽBA

Pravidelné čistenie umožňuje správnu prevádzku a dlhšiu životnosť kachlí.

Čistenie vonkajších plôch - s mäkkou handričkou, ktorá nepoškodí plochy kachlí. Môžu sa používať chemické čistiace látky a nepoškodia povrch kachlí. Nečistite farebné a nesmaltované plochy s brúsnyimi abrazívnymi látkami.

Čistenie vnútorných povrchov - pri čistení používajte ochranné rukavice. Čistenie vnútorných stien ohniska od usadených sadzí, pozbierajte malé a nezhorené častice z mriežky, vyčistite popolník a usadený popol v kachliach.

Čistenie sklenených plôch - sklo ohniska sa špiní počas prevádzky. Na čistenie používajte jemné saponáty. Nepoužívajte abrazívne brúsne látky, nakoľko sa povrch skla môže poškodiť. Čistite sklo, keď je chladné.

Čistenie a údržba komína. - doporučujeme čistenie a kontrolu komína aspoň raz do roka ako aj po dlhšej nečinnosti. Pravidelná údržba a kontrola komína zabráni vzniku požiaru a slabšej prevádzke.

NEPRAVIDELNOSTI V PREVÁDZKE A RIEŠENIE PROBLÉMOV

V nasledujúcej tabuľke sú najčastejšie prevádzkové nepravidelnosti a riešenie problémov.

Tabuľka: Prejav najčastejších nepravidelností, možné príčiny a riešenie problémov.

Problém	Možná príčina	Náprava
Kachle slabo kúria a varia	<ul style="list-style-type: none"> • Nepravidelná manipulácia • Zlý komín 	<ul style="list-style-type: none"> • Pozorne si prečítajte a dodržiavajte návod na použitie • V prípade, ak sú všetky podmienky z návodu na použitie splnené a problémy stále pretrvávajú, zavolajte údržbu.
Problémy s podkurovaním	<ul style="list-style-type: none"> • Uzatvorený regulátor prívodu vzduchu • Mokrú drevo • Nedostatok kyslíka 	<ul style="list-style-type: none"> • Otvorte regulátor prítoku vzduchu a zabezpečte prívod primárneho vzduchu • Používajte suché drevo • Vyvetrajte miestnosť, aby ste zabezpečili čerstvý vzduch
Dym prichádza spod platne	<ul style="list-style-type: none"> • Uzatvorený regulátor prívodu vzduchu • Chýba tok vzduchu • Nevyčistený popol na mriežke 	<ul style="list-style-type: none"> • Otvorte regulátor prívodu vzduchu a zabezpečte prívod primárneho vzduchu • Starostlivo si prečítajte príručku a použite tipy na zabezpečenie prítoku vzduchu • Vyčistite mriežku
Na skle na dvierkach ohniska je decht po krátkom období prevádzky	<ul style="list-style-type: none"> • mokré drevo • príliš veľa paliva • nedostatočný prúd vzduchu • uzatvorený druhotný prívod vzduchu 	<ul style="list-style-type: none"> • používajte suché drevo • vid' doporučené množstvo paliva na spaľovanie uvedené v príručke • prekontrolujte spojenie s komínom • starostlivo si prečítajte tento návod na použitie a použite tipy na zabezpečenie dodatočného vzduchu

VŠEOBECNÉ POZNÁMKY

Ak sú splnené všetky odporúčania na inštaláciu, zásady prevádzkovania a čistenia, ktoré sú uvedené v tomto návode na používanie, zariadenie je osvedčeným a bezpečným zariadením domácnosti.

Ešte pred inštaláciou, odstráňte obal. Dávajte pozor na možné zranenia, nakoľko v drevená výstuha na obale obsahuje klince. Zlikvidujte umelohmotné vreće na správnom mieste v súlade s miestnymi predpismi. Staré kachle, ktoré v budúcnosti nebudete používať, by ste mali zlikvidovať v súlade

s miestnymi predpismi. Všetky sťažnosti, vyhodnotené ako závady alebo zlé fungovanie kachlí by mali byť nahlásené výrobcovi alebo autorizovanému servisu telefonicky alebo písomne s pripojenou účtenkou o zaplatení. Všetky kontaktné informácie sú uvedené na konci tohto návodu na používanie. Všetky závady na kachliach by mal opravovať výlučne výrobca. Ak neoprávnený personál robí akúkoľvek údržbu alebo opravy alebo akékoľvek zmeny, vlastník kachlí stráca právo na servis v záruke od výrobcu. Nákup náhradných dielov sa robí výlučne prostredníctvom výrobcu na základe obrázkov a ich názvov v tomto návode na používanie. Výrobca nenesie žiadnu zodpovednosť, ak kupujúci nedodrží pokyny a návod na inštaláciu.

RADY NA OCHRANU ŽIVOTNÉHO PROSTREDIA

Obal

- Obalový materiál sa dá na 100 % recyklovať.
- Pri likvidovaní odpadu, dodržiavajte miestne predpisy.
- Obalový materiál (umelohmotné vrecká, polystyrénové a styroporové a iné časti) by mali byť mimo dosahu detí, nakoľko sú potenciálnym zdrojom nebezpečenstva.
- Dbajte na bezpečnosť počas odstraňovania a likvidácie drevenej výstuže, nakoľko tieto sú priklincované.

Výrobok

- Zariadenie je vyrobené z materiálov, ktoré môžu byť recyklované. Pri likvidovaní odpadu dodržiavajte miestne zákony o ochrane životného prostredia.
- Používajte len odporúčané palivá.
- Je zakázané spaľovať anorganický a organický odpad (plasty, kartón, textil, fermežované drevo, atď.), nakoľko pri spaľovaní uvoľňuje karcinogénne a iné škodlivé látky.

Záruka je platná od dátumu kúpy, ktorý preukážete predložením potvrdeného záručného listu (pečiatka predajného miesta, dátum a podpis predávajúceho), ďalej je nevyhnutné predložiť platnú revíziu správu komína a potvrdenie o inštalácii spotrebiča oprávnenou osobou. Záručná doba trvá 24 mesiacov.

Záruka bude zrušená, pokiaľ by sa malo zistiť, že predošlá oprava nebola vykonaná nami poverenou osobou alebo že pre opravu neboli použité originálne náhradné diely.

Pri uplatnení reklamácie žiadame o uvedenie týchto nevyhnutných údajov:

- Názov a typ výrobku
- Dátum zakúpenia
- Popis poruchy
- Presná adresa, telefonický kontakt

Dovozca:

KINEKUS SLOVAKIA, s. r. o.

Sídlo: Kamenná 4, 010 01 Žilina

Súvisiaci priestor: Rosinská 13,

Slovenská Republika

Tel: 041/555 55 13, Fax: 041/500 50 70,

E-mail: slovakia@kinekus.sk

Vyrobené v Srbsku

Distribútor:

KINEKUS veľkoobchod

Rosinská 13, 010 08 Žilina

010 08 Žilina

Slovenská Republika

Tel: 041/555 55 00, Fax: 041/500 50 45

E-mail: kinekus@kinekus.sk, www.kinekus.sk

Záručný list

Sporáky, kachle, pece a kozuby na pevné palivo

Dovozca: KINEKUS Slovakia s.r.o.
Kamenná 4, 010 01 Žilina

Výrobné číslo:

Typ:
Dátum predaja:

Pečiatka predajne:

Záruka: V prípade, že sa v záručnej dobe vyskytne na sporákoch, kachliach, peciach a kozuboch funkčná alebo iná vada, nikdy ju neopravujte sami. Záručné opravy sú vykonávané výrobcom alebo jeho zástupcom. Pokiaľ ide o vymeniteľné časti, vzťahuje sa na ne záruka 2 roky. Na sklá a šamotové tehly sa záruka nevzťahuje, pretože ich prípadné rozbitie, resp. prasknutie môže nastať iba dôsledkom mechanických nárazov. Za technické parametre, úžitkovú hodnotu a kvalitu vyhotovenia sporákov, kachlí, pecí a kozubov ručíme 2 roky od dňa predaja spotrebiteľovi a to tak, že chyby vzniknuté následkom chybného zhotovenia odstránime v krátkom čase na naše náklady s podmienkou, že sporáky, kachle, pece a kozuby:

- boli obsluhované presne podľa návodu
- boli pripojené na komín podľa platných noriem
- neboli násilne mechanicky poškodené
- neboli vykonané úpravy, opravy a neoprávnené manipulácie

Podmienkou na priznanie záručnej doby 2 roky je, že spotrebiteľ predloží predajcovi doklad o tom, že sporáky, kachle, pece a kozuby boli inštalované odborne spôsobilou osobou. Pri reklamácií musí byť predložený riadne vyplnený a potvrdený záručný list a doklad o predaji z registračnej pokladne, príp. faktúra. Reklamáciu prijíma predajca. Pri reklamácií treba udať presnú adresu, kde je daný výrobok nainštalovaný a uviesť okolnosti, za ktorých k nej došlo. O spôsobe a mieste opravy rozhodne výrobca, resp. jeho zástupca. Pre výmenu výrobku alebo zrušenie kúpnej zmluvy platia príslušné ustanovenia Občianskeho zákonníka.

Stratený záručný list nahradíme druhým len po predložení vierohodného dokladu o kúpe dokazujúcom deň predaja (napr. pokladničný doklad s pečiatkou a podpisom predávajúceho).

Upozornenie: Požadujte od predávajúceho riadne vyplnenie záručného listu.

Pri zakúpení spotrebiča skontrolujte sklo dvierok. Prípadnú reklamáciu na poškodené sklo akceptujeme len do 15 dní od zakúpenia spotrebiča a to len v prípade, že v spotrebiči nebolo ešte zakúrené.

Je neprípustné spotrebič prevádzkovať pri **tepelnom preťažení**, to znamená:

- množstvo použitého paliva je väčšie ako je doporučené
- množstvo spaľovacieho vzduchu je väčšie ako je doporučené
- používanie neprípustných druhov palív

Tepelné preťaženie sa môže prejaviť:

- deformáciou stropu ohniska
- poškodením dvierok na prikladanie paliva
- prepálením roštu
- prasknutím šamotových tehál
- zmenou farebného odtieňa povrchu kachlí

Vážení zákazníci!

Pokiaľ budete objednávať náhradné diely, prosíme, uveďte nasledovné údaje:

- typ výrobku, ku ktorému objednávate diel
- dátum výroby, výrobné číslo (ak je uvedené)
- pomenovanie žiadaného dielu alebo popis závady
- počet objednaných kusov
- presnú adresu objednávateľa

Potvrdenie o inštalácii odborne spôsobilou osobou:

dátum inštalácie:

názov a adresa osoby/firmy:

Praskliny na šamotových tehách sú normálnym javom a neovplyvňujú funkčnosť a bezpečnosť sporáka/kachlí. Tehlu treba vymeniť pokiaľ časť z nej chýba a je viditeľná konštrukcia sporáka/kachlí.

Pokiaľ je ťah komína príliš vysoký (viac ako 13 Pa), odporúčame pridať komínovú klapku na doregulovanie ťahu, aby nedošlo k prekúreniu sporáka/kachlí.

Vyhlasenie č. 401/2007 Z.z. Ministerstva vnútra Slovenskej Republiky ukladá prevádzkovateľovi komínových telies podľa § 20 pravidelné čistenie a kontroly komínov. Dôrazne preto upozorňujeme, že ak komín nemá platnú revíziu správu, nesmie k nemu pripojiť sporák žiaden inštalatér, pretože by došlo k porušeniu zákona č. 401/2007 Z.z. a súčasne k ohrozeniu osôb otravou kyslíčnikom uhoľnatým.

pečiatka, podpis